



91-202 Łódź
ul. Warecka 1
tel. 422547850
tel. 422547870
www.pokoj.com.pl

Karta INFORMACYJNA

KI-354

Złączka miniaturowa ZUGM-4

Nr
arkusza:

1

Ilość
arkuszy:

3

PKWiU 27.12.40

Edycja:

I

Miniaturowe złączki gwintowe ZUGM-4 przeznaczone są do łączenia przewodów miedzianych o żyłach sztywnych lub giętkich i przekroju znamionowym 4 mm². Mogą być stosowane przemysłowo bez ograniczeń oraz montowane w urządzeniach użytkowanych w warunkach wewnętrznych we wszystkich strefach klimatycznych.

Małe gabaryty oraz mocowanie na listwach typu TS15... umożliwiają ich zastosowanie wszędzie tam, gdzie oszczędności miejsca jest priorytetowa. Inne funkcjonalności złączek ZUGM-4 z wykorzystaniem wyposażenia dodatkowego (mostki wtykane, płytki skrajne, trzymacze, oznaczniki) pokazano na arkuszach 2 - 3.

Złączka ZUGM-4 posiada znak CE i spełnia wymagania nowej dyrektywy 2014/35/EC, która zastąpiła dyrektywę 2006/95/WE.

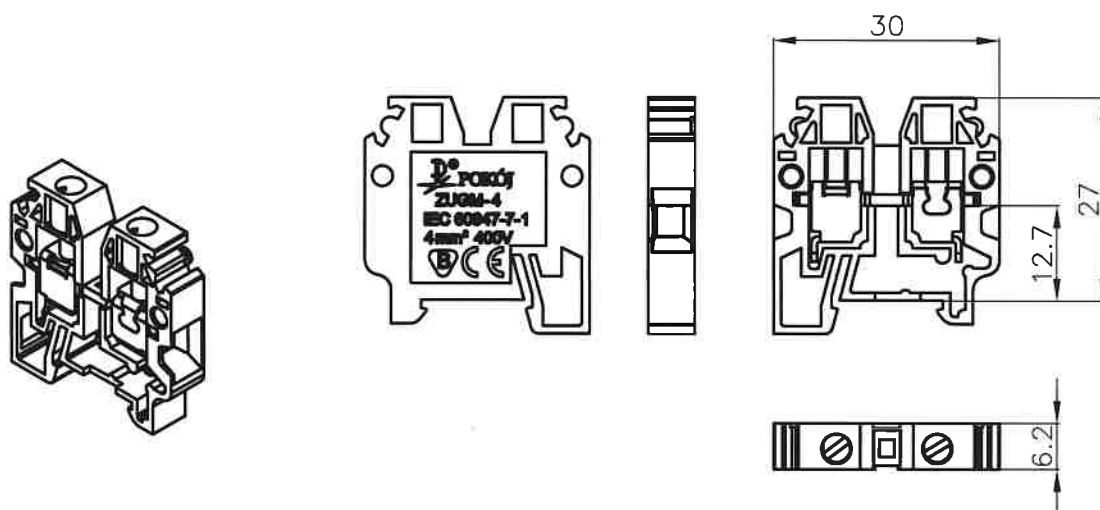

DANE ZNAMIONOWE

Zgodność z normą	IEC 60947-7-1
Przekrój znamionowy	4 mm ²
Przyłączalność znamionowa:	
- przewód sztywny	0,5...6 mm ²
- przewód giętki	0,5...4 mm ²
Napięcie znamionowe izolacji	400 V
Napięcie znamionowe udarowe wytrzymałwane	6 kV
Prąd znamionowy ciągły	32 A
Moment dokręcający zaciski	0,5 Nm
Długość odizolowania	8 mm
Materiał:	
- korpus	poliamid : klasa palności V0 wg UL94, stopień 3 zanieczyszczenia , odporność na prądy pełzające: CTI>600, grupa materiałów I, możliwość pracy w zakresie temperatur: -25...+ 120°C .
- szyna	miedź (pokrycie: Sn5)
- zaciski, wkręty	stal (pokrycie: Zn5)
Nr katalogowy / kolor:	11-422x gdzie x-kolor : 1-żółty 2-biały 3-czarny 5-zielony 6-niebieski 7-czerwony 8-szary
Masa złączki / Pakowanie po	6,0 g / 20 szt



91-202 Łódź
ul. Warecka 1
tel. 422547850
tel. 422547870
www.pokoj.com.pl

Karta INFORMACYJNA

KI-354

Złączka miniaturowa

ZUGM-4

Wyposażenie
PKWiU 27.12.40

Nr
arkusza:

2

Ilość
arkuszy:

3

Edycja:

1

Zastosowanie zwieraczy sprężynowych umożliwia szybkie i wygodne rozdzielanie potencjałów

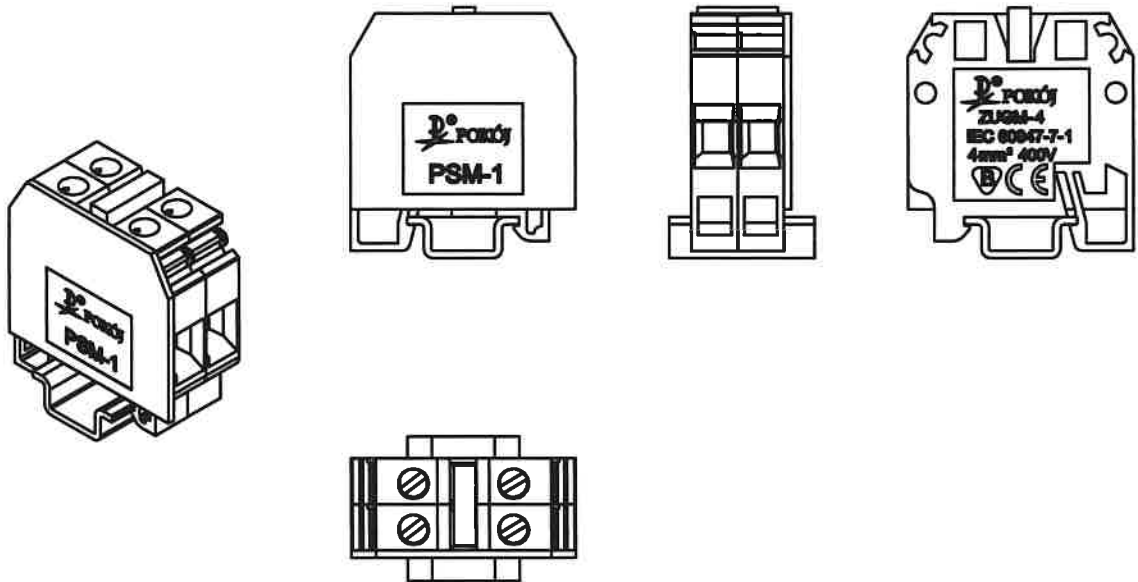

Mostki wtykane FBS

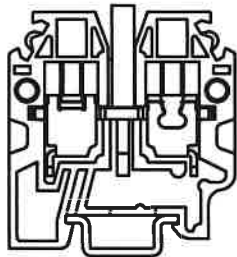

FBS-2-6

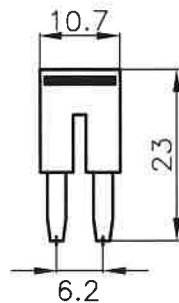

FBS-10-6

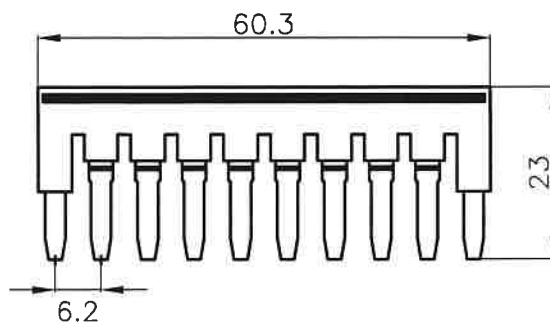



91-202 Łódź
ul. Warecka 1
tel. 422547850
tel. 422547870
www.pokoj.com.pl

Karta INFORMACYJNA

KI-354

Złączka miniaturowa

ZUGM-4

Wyposażenie
PKWiU 27.12.40

Nr
arkusza:

3

Ilość
arkuszy:

3

Edycja:

1

Płytki skrajna PSM-1

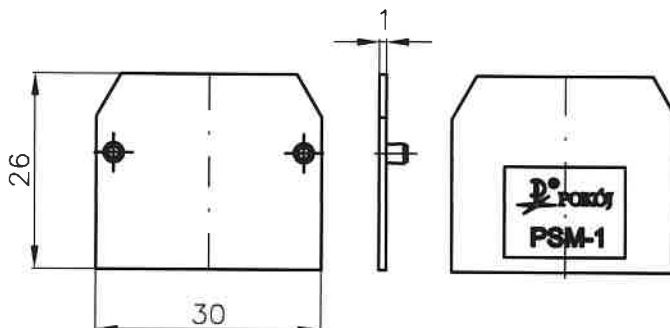

WYPOSAŻENIE

	typ	nr katalogowy			masa /g/	pakowane po /szt/
trzymacze	KU-15	44-300x			1,6	25
mostki wtykane	FBS-2-6	42-8227			1,8	10
	FBS-10-6	42-8297			9,5	10
płytki skrajna	PSM-1	41-814x			1,0	20
oznaczniki	DK-Z5/DK-Z6	51-71...; 51-72... / 51-61...; 51-62...			0,1	100 ; 250

Listwy montażowe TS15 wg oferty Pokój S.E.

gdzie x-kolor: 1-żółty, 2-biały, 3-czarny, 5-zielony,
6-niebieski, 7-czerwony, 8-szary