

Uchwyty montażowe służą do ukośnego mocowania listew montażowych TS35, TS32, TS15 pod kątem 35° oraz do mocowania poziomego na wysokości 20 mm od podłoża.

Materiał: stal cynkowana galwanicznie.

Uchwyt montażowy 01
Nr katalogowy 45-2410

Pakowane po 26 szt.
waga: 35g.

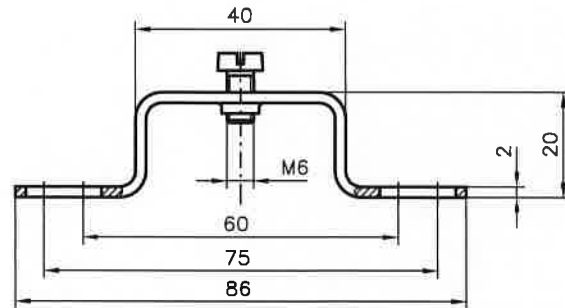

Uchwyt montażowy 02
Nr katalogowy 45-2420

Pakowane po 16 szt.
waga: 46g.

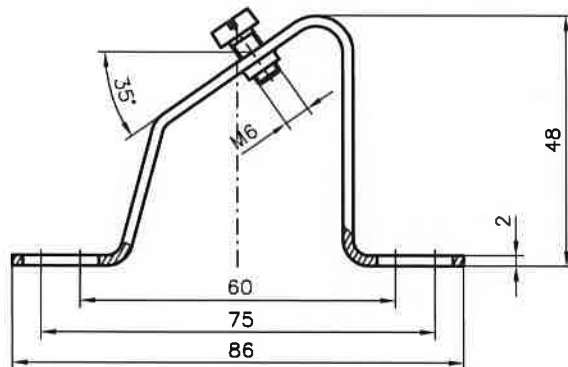

Uchwyt montażowy 03
Nr katalogowy 45-2430

Pakowane po 26 szt.
waga: 37g.

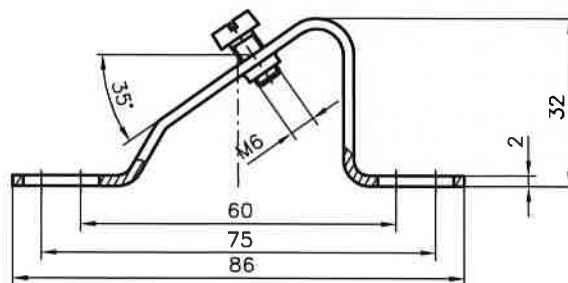

wielkość otworu do mocowania

